

**noken**  
PORCELANOSA BATHROOMS

Carretera CV-20 km.2 · 12540 Vila-real · Castellón · Spain  
Tel: +34 964 50 64 50 - Fax: +34 964 50 67 93  
e-mail: [noken@noken.com](mailto:noken@noken.com) · [www.noken.com](http://www.noken.com)

**BASIC**



Las bañeras Noken Design han sido fabricadas con elevadas exigencias y pensando, en todo momento, en la satisfacción del usuario final.

Las bañeras son montadas y puestas a prueba, una a una, superando rigurosos controles técnicos y de seguridad, en nuestras instalaciones, para verificar su correcto funcionamiento, antes de salir de fábrica.

La instalación de fontanería debe hacerse de acuerdo con la reglamentación vigente en cada país para las instalaciones de fontanería en edificios.

La instalación debe ser realizada exclusivamente por un instalador cualificado.

La instalación se debería realizar de acuerdo con las regulaciones de cableado vigentes en su país. Asegúrese de que el circuito al que se va a conectar la bañera, haya sido instalado y protegido de acuerdo con las normas de instalación vigentes en su país.

Asimismo Noken Design S.A. declina toda responsabilidad en caso de una instalación incorrecta.

Esta bañera pueden utilizarlo niños con edad de 8 años y superior y personas con capacidades físicas, sensoriales o mentales reducidas o falta de experiencia y conocimiento, si se les ha dado la supervisión o formación apropiadas respecto al uso del aparato de una manera segura y comprenden los peligros que implica. Los niños no deben jugar con el aparato. La limpieza y el mantenimiento a realizar por el usuario no deben realizarlos los niños sin supervisión.

La máxima dureza del agua aconsejable para la gama de bañeras es de 18ºth (grados franceses) / 13ºe (grados ingleses).

Las bañeras no han sido diseñadas para tratamientos con algas, barros, aguas marinas, etc.

Cuando está húmeda, la superficie de la mayor parte de las bañeras presenta un aumento del riesgo potencial de deslizamiento. Esto es más significativo cuando se utiliza jabón, champú, aceites para el baño y otros productos similares. Es importante que los usuarios de las bañeras sean conscientes de esto.

**Todo el contorno de la pestaña y la superficie del fondo, debe soportar de forma homogénea el peso total de la bañera (incluido su volumen de agua), soportándolo homogéneamente entre todos sus puntos de apoyo (suelo y apoyo de pestañas). IMPORTANTE: En bañeras sin patas, la falta de un soporte homogéneo del fondo, pudiera comportar la rotura del acrílico.**

Evite todo contacto con lacas, quitaesmaltes de uñas, disolventes orgánicos, cigarrillos encendidos, cementos, etc...

Proteger la bañera hasta el fin de la obra. Se recomienda cubrirla con el embalaje original de suministro (cartón, film plástico, ...) o una tela gruesa y suave.

No limpiar con productos y estropajos abrasivos o vapor. Se recomienda solo con agua y jabón

Si en la instalación se utiliza soplete, no dirigir la llama hacia la bañera.

No recomendamos el uso de un lecho de arena sin ladrillos dado que con el tiempo pudiera ceder o modificar su sustento.

Tampoco recomendamos el uso de cemento entre los ladrillos y la bañera.

**IMPORTANTE:** Montar las asas antes de colocar la bañera, en el caso de que dispongan de ellas.

Nuestras bañeras acrílicas se fabrican en base a la exigente norma europea [UNE-EN 198](#), [UNE EN 14516](#), por tanto cumplen con todos los ensayos de resistencia, planitud y desviaciones que en ella se dictan, así como a conformidad y el marcado CE.

El presente documento tiene por objeto proporcionar información genérica sobre el tema tratado y se facilita con el entendimiento de que no proporciona información para ser tratada ante un marco jurídico o legal. Puede encontrar los documentos de garantía completos en nuestra página web: [www.noken.com](http://www.noken.com)

**Nota:** -Revisar el material a su llegada, y si se advierte algún desperfecto reclamar de inmediato al transportista.

-Verificar el producto, y el perfecto estado de sus componentes antes de realizar la instalación. Si se advierte algún defecto, proceder a la reclamación antes de la instalación.

**Advertencia:** Es necesario, el acceso total a las partes no visibles de la bañera, con el fin de poder realizar futuras tareas de mantenimiento.



Noken Design baths are manufactured to the strictest standards to ensure quality performance and full customer satisfaction at all times.

Each and every one of our baths is assembled and tested before leaving the factory.

All plumbing installation work should be effected in compliance with national regulations concerning plumbing installations in buildings.

The system must only be installed by qualified professionals.

The installation should be in accordance with the wiring regulations in force at your country. Make sure the circuit you are connecting to the whirltub, has been installed and protected to the installation standards in force at your country.

Noken Design S.A. declines all responsibility in the event of improper installation.

This bathtub can be used by children aged from 8 years and above and persons with reduced physical, sensory or mental capabilities or lack of experience and knowledge if they have been given supervision or instruction concerning use of the appliance in a safe way and understand the hazards involved. Children shall not play with the appliance. Cleaning and user maintenance shall not be made by children without supervision.

The maximum hardness of water recommended for our bathtubs is 18 ° TH (French degrees) / 13°E (English degrees).

Noken bathtubs are not designed for treatments with seaweeds, mud, sea water, etc.

There is an increased risk of falls when the surface of most baths is wet and therefore slippery. This is particularly true when soap, shampoo, bath oils and other similar products are used. Users of baths must be aware of this fact.

**The entire contour of the flange and the bottom surface must support the total weight of the bathtub (including its volume of water) consistently, supporting it homogeneously among all its support points (floor and flange support).**  
**IMPORTANT: In bathtubs without legs, the lack of a homogeneous support of the bottom, could lead to the breakage of the acrylic.**

Avoid all contact with lacquers, nail polish removers, organic solvents, lighted cigarettes, cements, etc ...

Protect the bathtub until the end of the construction time. It is recommended to cover it with the original supply packaging (cardboard, plastic film, ...) or a thick and soft cover.

Do not clean with abrasive products or scourers or steam. It is recommended only with soap and water.

If the installation uses a torch, do not direct the flame towards the bathtub.

We do not recommend the use of a base of sand without bricks since in time it could yield or modify its sustenance. We also do not recommend the use of cement between the bricks and the bathtub.

**IMPORTANT:** Assemble the handles before placing the bathtub, in case you have them.

Our acrylic bathtubs are manufactured on the basis of the stringent European standard UNE-EN 198\_UNE EN 14516, therefore comply with all resistance tests, flatness and deviations that are dictated, as well as compliance and CE marking.

The purpose of this document is to provide generic information on the subject matter and is facilitated with the understanding that it does not provide information to be treated in a legal framework. You can find the full warranty documents on our website: [www.noken.com](http://www.noken.com)

**NB: -Check the goods upon arrival, if any damage is detected notify the carrier immediately.**

**-Before proceeding with the installation, check that full product supplied and their parts are in perfect condition. If a defect is noticed, proceed with the claim before installing.**

**Caution: It is necessary, to have an access to invisible parts of the bathtub in order to be able to make future maintenance.**



Les baignoires Noken Design sont fabriquées selon des critères de qualité très exigeants afin de garantir la satisfaction de l'utilisateur final.

Les baignoires sont montées et testées une par une dans nos installations, et soumises à de rigoureux contrôles techniques et de sécurité, pour nous assurer qu'elles fonctionnent correctement avant d'abandonner l'usine.

Les travaux de plomberie doivent être effectués conformément aux réglementations en vigueur dans chaque pays pour les installations de plomberie dans les bâtiments.

L'installation ne peut être réalisée que par un installateur qualifié uniquement.

L'installation devra être réalisée en accord avec les régularisations de câblage en vigueur dans votre pays. Assurez vous que le circuit auquel sera branché le balnéo, ait été installé et protégé en accord avec les normes d'installation en vigueur dans votre pays.

Noken Design S.A. décline toute responsabilité en cas d'installation incorrecte.

La dureté maximale recommandée de l'eau pour la gamme de baignoires est de 18°TH (Degrés français) / 13°e (Degrés anglais).

Les baignoires n'ont pas été conçues pour les traitements aux algues, aux boues, aux eaux marines, etc.

Lorsqu'elle est humide, la surface de la plupart des baignoires présente un risque potentiel accru de dérapage. Ce risque est plus important en cas d'utilisation de savons, de shampoings, d'huiles pour le bain et d'autres produits similaires. Il est très important que les utilisateurs des baignoires en soient conscients.

**L'ensemble du contour et de la surface inférieure de la baignoire doit supporter le poids total de la baignoire (compris son volume d'eau) de manière homogène. IMPORTANT: Dans les baignoires sans pattes, l'absence de support homogène du fond pourrait entraîner la casse de l'acrylique.**

Eviter tout contact avec des laques, dissolvant pour vernis à ongles, solvants organiques, cigarettes allumées, ciments, bétons, etc.

Protégez la baignoire jusqu'à la fin des travaux. Il est recommandé de le recouvrir avec l'emballage d'origine (carton, film plastique, ...) ou bien un chiffon épais et doux.

Ne pas nettoyer avec des produits abrasifs, gratte-éponges ou bien vapeur. Il est recommandé uniquement avec du savon et de l'eau.

Si pendant l'installation il est nécessaire de faire servir une torche de soudage, ne dirigez pas la flamme vers la baignoire.

Nous déconseillons l'utilisation d'un lit de sable sans briques, car avec le temps, il pourrait se produire un modification de la capacité de portance de la baignoire. Nous déconseillons également l'utilisation de ciment, béton, etc entre les briques et la baignoire.

**IMPORTANT:** Installer les poignées avant de placer la baignoire, au cas où vous en auriez.

Nos baignoires acryliques sont fabriquées sur la base des rigoureuses normes européennes UNE-EN 198, UNE EN 14516; et satisfont les exigences des essais de résistance, planéité et déviation requis, ainsi qu'au marquage CE.

Ce document est destiné à fournir des informations générales sur le sujet traité et il est disponible, étant entendu qu'il ne donne pas de conseils juridiques. Vous pouvez trouver les documents de garantie complets sur notre site Web: [www.noken.com](http://www.noken.com)

**Remarque: -Vérifiez les marchandises à l'arrivée, si un dommage est détecté adresser immédiatement une réclamation au transporteur.**

**-Avant de procéder à l'installation, vérifier que le produit complet fourni et leurs pièces sont en parfait état. Si un défaut est remarqué, suite à la réclamation avant l'installation.**

**Attention: C'est nécessaire l'accès total à toutes les parties pas visibles de la baignoire, pour après bien pouvoir réaliser dans l'avenir les prochaines travaux de maintenance.**



Banheiras Noken Design foram fabricadas com elevadas exigências e a pensar em todos os momentos e na satisfação do cliente final.

As banheiras são montadas e testadas uma a uma, superando testes técnicos e de segurança nas nossas instalações, para verificar funcionamento adequado antes de sair da fábrica.

A instalação de canalização deve estar de acordo com as normas vigentes em cada país, para a instalação de pichelaria em edifícios.

A instalação só deve ser realizada por um instalador qualificado.

Assegurar-se que o circuito onde se vai fazer a ligação ao hidromassagem, tenha sido instalado e protegido de acordo com as normativas vigentes no seu país.

Noken Design, S.A. declina qualquer responsabilidade por instalação incorreta.

Esta banheira podem utilizá-la meninos com idade de 8 anos e superior e pessoas com capacidades físicas, sensoriais ou mentais reduzidas ou falta de experiência e conhecimento, se tem-se-lhes dado a supervisão ou formação apropriadas com respeito ao uso do aparelho de uma maneira segura e compreendem os perigos que implica. Os meninos não devem brincar com o aparelho. A limpeza e a manutenção a realizar pelo utilizador não devem os realizar os meninos sem supervisão.

A dureza máxima recomendada de água para essa gama de banheiras é 18°TH (graus franceses) / 13°e (Graus britânicos).

As banheiras não são projetadas para tratamentos de algas, lama, água do mar, etc.

Quando molhada, a superfície da maior parte dos banhos apresenta potencial risco de escorregamento. Isto acontece com mais frequência quando se usa sabonete, shampoo, óleos de banho e produtos similares. É importante que os usuários dos banhos sejam conscientes disso.

**Todo o contorno do bordo e a superfície do fundo, deve suportar de forma homogénea o peso total da banheira (incluído o seu volume de água), o suporte deverá ser homogéneo entre todos os seus pontos ed apoio (chão e apoio do bordo). IMPORTANTE: nas banheiras sem patas, a falta do suporte homogéneo do fundo, pode resultar na rotura do acrílico.**

Evitar contato com lacados, verniz de unhas, disolventes orgânicos, cigarros, cimentos, etc.

Proteger a banheira até ao final da obra. Recomenda-se cobrir com a embalagem original de transporte (cartão, filme plástico, ...) ou uma tela resistente e suave.

Não limpar com productos ou esponjas abrasivas ou vapor. Recomenda-se apenas água e sabão neutro.

Se para a sua instalação necessitar utilizar o maçarico, não dirigir a chama na direção da banheira.

Não é recomendado o uso de uma cama de areia sem tijolos, pois com o tempo ela poderia produzir ou modificar o seu sustento. Não é também recomendado o uso de cimento entre os tijolos e a banheira.

**IMPORTANTE:** No caso de ter asas, aplicá-las antes de colocar a banheira

As nossas banheiras acrílicas são fabricadas ao abrigo da exigente norma europeia UNE-EN 198, UNE EN 14516, pelo que cumpre com todos os ensayos de resistencia, planimetria e desvios que a mesma dita, assim como a conformidade e a marca da CE.

O objetivo deste documento é fornecer informações genéricas sobre o assunto e é facilitado com o entendimento de que ele não fornece informações a serem tratadas perante litigio legal. Podem-se encontrar os documentos completos da garantia no nosso site: [www.noken.com](http://www.noken.com)

**Nota: -Verifique os bens no momento da chegada, se o dano for detectado, imediatamente apresentar uma reclamação ao transportador.**

**-Antes de instalar, verifique se o produto fornecido completo e peças estão em perfeitas condições. Se um defeito for observado, na sequência da queixa antes da instalação.**

**Advertência: É necessário, o acesso total às partes não visíveis da banheira, com o fim de poder fazer futuros trabalhos de manutenção.**



- Le vasche da bagno Noken Design sono state fabbricate con elevate esigenze e pensando sempre alla soddisfazione dell'utente finale.
- Le vasche da bagno sono montate e sottoposte a prove, una a una, superando rigorosi controlli tecnici e di sicurezza nei nostri stabilimenti per verificarne il corretto funzionamento, prima di uscire dalla fabbrica.
- L'installazione idraulica deve essere fatta in base alla normativa vigente di ciascun paese.
- L'installazione deve essere eseguita esclusivamente da un installatore qualificato e rispettando le indicazioni dei manuali.
- L'installazione deve essere eseguita in base alle normative di cablaggio vigenti in ogni paese. Assicurarsi che il circuito a cui verrà collegata la vasca da bagno sia stato installato e protetto in base alle norme di installazione vigenti in ciascun paese.
- Noken Design S.A. declina qualsiasi responsabilità in caso di installazione errata.
- La vasca da bagno può essere utilizzata dai bambini con età superiore a 8 anni di età e da persone con capacità fisiche, sensoriali o mentali ridotte o senza esperienza e conoscenze, se ricevono la supervisione o la formazione appropriate sull'uso dell'apparecchiatura in modo sicuro e ne comprendono i pericoli. I bambini non devono giocare con l'apparecchiatura. La pulizia e la manutenzione della vasca non deve essere affidata ai bambini se non sotto la supervisione di un adulto.
- La durezza massima dell'acqua consigliata per la gamma di vasche da bagno è di 18 °f (gradi francesi) / 13 °e (gradi inglesi).
- Le vasche da bagno non sono state progettate per trattamenti con alghe, fanghi, acqua marina, ecc.
- Quando è umida, la superficie della maggior parte delle vasche da bagno aumenta il rischio potenziale di scivolamento.
- Ciò si accentua quando si utilizza sapone, shampoo, oli per il bagno e altri prodotti simili. È importante che gli utenti della vasca da bagno ne siano consapevoli.
- L'intero contorno del bordo e la superficie del fondo devono sostenere in modo uniforme il peso totale della vasca (compreso il suo volume d'acqua), sostenendolo in modo uniforme tra tutti i suoi punti di appoggio (pavimento e supporto del bordo). **IMPORTANTE:** Nelle vasche da bagno senza gambe, la mancanza di un supporto omogeneo del fondo potrebbe portare alla rottura dell'acrilico.
- Evitare qualsiasi contatto con lacche, solvente per unghie, solventi organici, sigarette accese, cemento, ecc...
- Proteggere la vasca da bagno fino alla fine dei lavori. Si consiglia di coprirli con l'imballaggio originale (cartone, pellicola di plastica, ...) o con un panno spesso e morbido.
- Se si utilizza un cannello per l'installazione, non rivolgere la fiamma verso la vasca.
- **IMPORTANTE:** Montare le maniglie prima di collocare la vasca, nel caso in cui siano disponibili.
- Le nostre vasche da bagno in acrilico sono prodotte secondo l'esigente normativa europea UNE-EN 198, UNE EN 14516, pertanto soddisfano tutti i test di resistenza, planarità e deviazioni ivi previsti, nonché la conformità e la marcatura CE.
- Controllare il prodotto e le perfette condizioni dei suoi componenti prima di effettuare l'installazione. Se si riscontra qualche difetto, presentare il reclamo prima dell'installazione.



- Die Badewannen von Noken Design haben bei der Herstellung immer die Zufriedenstellung der Kundschaft im Auge.
- Die Badewannen werden jeweils in unseren Einrichtungen hergestellt und gemäß strikten technischen Kontrollen auf deren Sicherheit probiert, um die korrekte Nutzung vor der Lieferung zu garantieren.
- Die Sanitärinstallation muss nach der geltenden Regelung für Gebäude des jeweiligen Landes durchgeführt werden.
- Sie muss von qualifiziertem Fachpersonal durchgeführt, wobei die Angaben der Anleitung eingehalten werden.
- Die Installation muss gemäß den Regelungen für Kabel des jeweiligen Landes durchgeführt werden. Vergewissern Sie sich, dass der Kreislauf, an den die Badewanne angeschlossen wird, nach den Installationsregeln des jeweiligen Landes installiert und geschützt wurde.
- Gleichermaßen lehnt Noken Design, S.A. jegliche Verantwortung im Falle einer fehlerhaften Installation ab.
- Diese Badewanne kann von Kindern über 8 Jahren oder von Personen mit beeinträchtigten Fähigkeiten oder ohne Erfahrung benutzt werden, wenn sie eine geeignete Unterweisung in der sicheren Handhabung und den Gefahren bekommen haben. Kinder dürfen nicht mit dem Gerät spielen. Die von Erwachsenen durchzuführende Reinigung und Pflege sollte nicht von unbeaufsichtigten Kindern durchgeführt werden.
- Die maximale Wasserhärte für diese Badewannen ist 18 th (französische Grad) / 13 e (englische Grad).
- Die Badewannen wurden nicht für Behandlungen mit Algen, Schlamm, Meerwasser usw. entwickelt.
- Wenn sie nass sind, weist der obere Teil der Badewannen ein höheres Rutschrisiko auf. Dieses ist noch größer, wenn Seife, Shampoo, Badeöle oder ähnliche Produkte benutzt werden. Es ist wichtig, dass sich Nutzende dessen bewusst sind.
- Die gesamte Kontur des Flansches und die Oberfläche des Sockels müssen das Gesamtgewicht der Badewanne (einschließlich des Wasservolumens) gleichmäßig tragen und zwischen allen Auflagepunkten (Boden und Flanschauflage) gleichmäßig abstützen. WICHTIG: Bei Badewannen ohne Füße kann das Fehlen einer gleichmäßigen Auflage des Bodens zum Bruch des Acryls führen.
- Vermeiden Sie jeglichen Kontakt mit Haarspray, Nagellackentferner, organischen Lösungsmitteln, brennenden Zigaretten, Zement usw.
- Schützen Sie das Bad bis zum Abschluss der Arbeiten. Es wird empfohlen, es mit der Originalverpackung (Karton, Plastikfolie ...) oder einem dicken, weichen Tuch abzudecken.
- Wenn bei der Installation ein Schweißbrenner verwendet wird, darf die Flamme nicht auf das Bad gerichtet werden.
- WICHTIG: Montieren Sie die Griffe, falls vorhanden, vor dem Einbau der Badewanne.
- Unsere Acryl-Badewannen werden nach der anspruchsvollen europäischen Norm UNE-EN 198, UNE EN 14516 hergestellt und erfüllen somit alle vorgeschriebenen Prüfungen auf Beständigkeit, Ebenheit und Abweichungen sowie bezüglich Konformität und CE-Kennzeichnung.
- Überprüfen Sie vor dem Einbau das Produkt und den einwandfreien Zustand der Bestandteile. Wenn Sie Mängel feststellen, reklamieren Sie diese vor dem Einbau.



- Ванны Noken Design производятся в соответствии со строжайшими стандартами, чтобы всегда обеспечивать высокое качество и полное удовлетворение потребностей клиентов.
- После сборки все ванны тестируются проходя строгий технический контроль и контроль безопасности, чтобы убедиться в их правильной работе, перед отправкой с фабрики.
- Водопровод, канализация и все сантехнические работы должны выполняться в соответствии с действующими в каждой стране строительными нормами и правилами по санитарно техническим сетям в зданиях.
- Установка ванны должна выполняться только квалифицированным специалистом-сантехником с соблюдением инструкций, содержащихся в руководствах по монтажу, пользователя и т.д..
- Электропроводка должна выполняться в соответствии с действующими в вашей стране правила устройства электроустановок. Убедитесь, что контур, к которому будет подключена ванна, проложен и защищен в соответствии с действующими в вашей стране правилами устройства электроустановок.
- Noken Design S.A. снимает с себя любую ответственность в случае неправильной установки.
- Эту ванну могут использовать дети от 8 лет и старше, а также люди с ограниченными физическими, сенсорными или умственными способностями или с недостатком опыта и знаний, если они находятся под присмотром или получили инструкции по безопасному использованию устройства и понимают связанные с этим опасности. Не разрешайте детям играть с устройством. Дети не должны производить чистку и обслуживание без присмотра.
- Максимальная рекомендуемая жесткость воды для гаммы ванн составляет 18°FH (французские градусы) / 13°e (английские градусы).
- Ванны Noken не предназначены для лечения водорослями, грязью, морской водой и т. Д.
- При намокании поверхности большинства ванн возникает повышенный риск поскользнуться. Это особенно важно при использовании мыла, шампуня, масел для ванн и других подобных продуктов. Важно, чтобы пользователи ванн об этом знали.
- Весь контур фланца и поверхность дна должны равномерно выдерживать общий вес ванной (включая объем воды), поддерживая ее равномерно между всеми точками опоры (пол и опора фланцев). ВАЖНО: В ванной без ножек, отсутствие равномерной опоры дна может привести к разлому акрила.
- Избегайте любого контакта к лаками, жидкостью для снятия лака для ногтей, органическими растворителями, горящими сигаретами, цементами, и т.д.
- Защищайте ванную до завершения работ. Рекомендуется накрыть ее оригинальной упаковкой (картон, пленка,...) или плотной и мягкой тканью.
- Если при установке используется сварочный аппарат, не направляйте пламя на ванную.
- ВАЖНО: Соберите все ручки перед установкой ванны, если они предусмотрены.
- Наши акриловые ванны производятся с учетом строгих европейских норм UNE-EN 198, UNE EN 14516, поэтому они соответствуют всем требованиям по устойчивости, плоскости и отклонениям, которые предусмотрены этими нормами, а также отвечают всем требованиям маркировки ЕС.
- Перед осуществлением установки проверить изделие и состояние всех его компонентов. Если будет обнаружен какой-то дефект, составьте претензию перед установкой.



- Wanny Noken Design zostały wyprodukowane z zachowaniem wysokich standardów i z myślą o stałym zadowoleniu użytkownika końcowego.
- Wanny są montowane i testowane w naszych zakładach, jedna po drugiej, przechodząc rygorystyczne kontrole techniczne i bezpieczeństwa w celu weryfikacji ich prawidłowego działania zanim opuszczą fabrykę.
- Instalacja wodno-kanalizacyjna musi być wykonana zgodnie z obowiązującymi w poszczególnych krajach przepisami dotyczącymi instalacji wodno-kanalizacyjnych w budynkach.
- Montaż musi zostać przeprowadzony wyłącznie przez wykwalifikowanego instalatora i zgodnie z zaleceniami zawartymi w instrukcjach obsługi.
- Instalacja powinna być przeprowadzona zgodnie z przepisami dotyczącymi okablowania obowiązującymi w danym kraju.
- Urządzenie to może być używane przez dzieci w wieku 8 lat i więcej oraz osoby o ograniczonych możliwościach fizycznych, sensorycznych lub umysłowych, lub osoby nieposiadające doświadczenia i wiedzy, jeżeli są pod nadzorem lub wyjaśniono im, jak użytkować urządzenie w bezpieczny sposób, i rozumieją związane z tym zagrożenia. Dzieci nie powinny bawić się urządzeniem. Czyszczenie i konserwacja nie mogą być wykonywane przez dzieci bez nadzoru.
- Maksymalna zalecana twardość wody dla asortymentu wanien wynosi 18°C (w skali Celsjusza) / 13°F (w skali angielskiej).
- Wanny nie są przeznaczone do zabiegów z użyciem alg, błota, wody morskiej itp.
- W przypadku gdy większa część powierzchni wanny jest mokra, istnieje zwiększone potencjalne ryzyko poślizgnięcia się. Ma to największe znaczenie w przypadku stosowania mydła, szamponu, olejków do kąpieli i innych podobnych produktów. Ważne jest, aby użytkownicy wanny byli tego świadomi.
- Cały obwód wypustek i powierzchnia podstawy muszą równomiernie utrzymać całkowity ciężar wanny (wraz z wypełniającą ją wodą), podpierając ją równomiernie wszystkimi punktami podparcia (podłoże i wypustki). WAŻNE: w wannach bez nóżek brak jednorodnego podparcia dna może doprowadzić do pęknięcia akrylu.
- Unikać kontaktu z lakierami, zmywaczami do paznokci, rozpuszczalnikami organicznymi, zapalonymi papierosami, cementem itp.
- Zabezpieczyć wannę do końca prac. Zaleca się przykrycie jej dostarczonym oryginalnym opakowaniem (kartonem, folią itp.) lub grubą, miękką tkaniną.
- Jeśli podczas montażu używana jest palnik, nie należy kierować płomienia w stronę wanny.
- WAŻNE: zamontować uchwyty przed montażem wanny, jeśli jest taka możliwość.
- Nasze wanny akrylowe produkowane są zgodnie z wymagającą normą europejską UNE-EN 198, UNE EN 14516, dlatego spełniają wszystkie wskazane w niej testy odporności, płaskości i odchylenia, a także mają oznaczenie CE.
- Przed montażem należy sprawdzić produkt czy wszystkie jego elementy są w idealnym stanie. W przypadku zauważenia jakiegokolwiek wady należy złożyć reklamację przed montażem.



- Noken Design浴缸的生产过程要求严格，而且始终秉承令最终用户满意的宗旨。
- 每只浴缸都是逐一组装和经过测试，在出厂前均经过严格的技术与安全检验，确保每件产品都能正常运行。
- 水管安装必须符合各国对建筑水电安装的现行规定。
- 安装只能由具有专业资质的安装人员实施，而且在安装时，须按照本手册中的说明进行。
- 安装时，必须遵守本国有关布线的现行规定。请确保浴缸连接的电路符合本国现行电路安装与保护规定。
- Noken Design S.A. 不承担因安装错误而产生的任何责任。
- 8岁及8岁以上儿童，身体、感官或精神受限者，无使用经验或相关知识者，在监督下或者接受过正确辅导后（了解该如何安全使用以及可能的危险后），可以使用本浴缸。不得让儿童把浴缸当做玩具。正常的清洁与维护工作不得由儿童在无监督的情况下进行。
- 本系列浴缸用水的建议硬度值为最高18<sup>o</sup>th（法标）/13<sup>ae</sup>（英标）。
- 本浴缸非为海藻、泥浆、海水疗法而设计。
- 在潮湿情况下，大部分浴缸的表面都会增加滑倒的风险；尤其是当使用香皂、香波、洗浴精油或者其它类似产品时。用户在使用浴缸过程中必须明确这一点。
- 整个浴缸边缘部位与缸底必须均匀承受浴缸（包括缸中所注水）的总重量，所有支撑点（地面和边缘支点）应共同、均匀支撑整个浴缸。  
注意：在浴缸无支脚情况下，若缸底受力不均，可能会导致亚克力材质发生破裂。
- 避免与摩丝、卸指甲油、有机溶剂、点燃的烟头、水泥等发生任何直接接触。
- 在施工完成前，保护好浴缸。建议使用浴缸的原包装（纸壳、塑料薄膜……）或一块厚厚的软布来盖好浴缸。
- 如果在安装过程中使用喷枪，切勿将火苗对准浴缸。
- 注意：如果浴缸有把手，那么要先安好把手，再装浴缸。
- 我们的亚克力浴缸在严格的欧标 UNE-EN 198、UNE EN 14516 基础上制造，因此通过了欧标中规定的所有抗力、平整度和偏差测试，同时符合 CE 标准，获准使用 CE 标识。
- 在安装前，要检查产品及其配件是否完好。若发现有瑕疵，立即投诉，先不要安装。



- تم تصنيع أحواض الاستحمام Noken Design بمتطلبات عالية، أخذين بنظر الاعتبار، إرضاء المستخدم النهائي في جميع الأوقات.
- يتم تجميع أحواض الاستحمام واختبارها، واحداً تلو الآخر، وتجاوز ضوابط صارمة للتقنية والسلامة، في منشأتنا، للتحقق من أدائها المناسب، قبل مغادرة المصنع.
- يجب أن يتم تركيب السباكة وفقاً للوائح المعمول بها في كل دولة الخاصة لتراكيب السباكة في المباني.
- يجب أن يتم التثبيت حصرياً بواسطة شخص مُرَكَّب مؤهل ويراعي تعليمات كتيبات الدليل.
- يجب أن يتم التركيب وفقاً للوائح الأسلاك المعمول بها في بلدك. تأكد من أن الدائرة التي سيتم توصيل حوض الاستحمام بها قد تم تثبيتها وحمايتها وفقاً للوائح التركيب المعمول بها في بلدك.
- كذلك ترفض شركة Noken Design ش.م. كامل المسؤولية في حالة التثبيت غير الصحيح.
- يجوز استخدام حوض الاستحمام هذا من قبل الأطفال الذين تتراوح أعمارهم بين 8 سنوات فما فوق والأشخاص الذين يعانون من ضعف القدرات الجسدية أو الحسية أو العقلية أو نقص الخبرة والمعرفة إذا تم إعطاؤهم الإشراف أو التدريب المناسب فيما يتعلق باستخدام الجهاز في مكان آمن ويفهمون الأخطار التي تنطوي عليها. يجب ألا يلعب الأطفال بالجهاز. يجب ألا يتم التنظيف والصيانة التي يقوم بها المستخدم من قبل الأطفال دون إشراف.
- عسر الماء الأقصى الموصى به لمجموعة أحواض الاستحمام هو 18 درجة فرنسية / 13 درجة إنجليزية.
- لم يتم تصميم أحواض الاستحمام للعلاج باستخدام الطحالب والطين ومياه البحر إلخ.
- عند البيل، فإن سطح معظم أحواض الاستحمام يمثل خطراً محتملاً متزايداً للانزلاق. ويكون هذا أكثر خطراً عند استخدام الصابون والشامبو وزبوت الاستحمام وغيرها من المنتجات المماثلة. من المهم لمستخدمي أحواض الاستحمام أن يكونوا على دراية بهذا.
- يجب على محيط الحافة بأكملها وسطح القاع أن يدعم بشكل متجانس الوزن الكلي لحوض الاستحمام (بما في ذلك حجم الماء)، ويدعمه بشكل متجانس بين جميع نقاط دعمه (الأرضية ودعم الحافات). مهم: في أحواض الاستحمام بدون قوائم، قد يؤدي عدم وجود دعامة متجانسة للقاع إلى تكسر الأكريليك.
- تجنب كل ملاصقة للدهانات، ومزيلات طلاء الأظافر، والمذيبات العضوية، والسوائل المشتعلة، والأسمنت إلخ...
- قم بحماية حوض الاستحمام حتى نهاية عمل الإنشاء. يوصى بتغطيته بعبوة التوريد الأصلية (كرتون، غشاء بلاستيكي...) أو بقطعة قماش سميكة وناعمة.
- إذا تم استخدام شعلة لحام في التركيب، فلا توجه اللهب نحو حوض الاستحمام.
- مهم: قم بتجميع المقابض قبل وضع حوض الاستحمام، في حال كانت متوفرة.
- يتم تصنيع أحواض الاستحمام الأكريليك وفقاً للمعايير الأوروبية UNE-EN 198 و UNE EN 14516، وبالتالي فهي تتوافق مع جميع اختبارات المقاومة والانحرافات التي تملئها هذه المعايير، بالإضافة إلى المطابقة وعلامة CE.
- تحقق من المنتج والحالة المثالية لمكوناته قبل القيام بالتركيب. وإذا لاحظت أي عيب، فاشرع بالشكوى قبل التثبيت.

i

**JUEGO PATAS / LEGS KIT / JEU DE PATTES / JOGO DE PATAS**
**OPCIONAL - NO INCLUIDO / OPTIONAL - NOT INCLUDED / OPTION - NON INCLUS / OPCIONAL - NÃO INCLUIDO**  
 En caso de uso, sustituye al punto 2. / In caso of use, replace point 2. / En case d'utilisation remplacer le point 2. / Em caso de uso, substitua o ponto 2.

BASIC	CM	100096848 (L: 500mm)	100060499 (L: 740mm)	100057508 (L: 600mm)	100056385 (PVC)	100056386 (ACERO)
TONO	170X70	1				
	180X80	1				
	190X90	1 (opc 1)		1 (opc 2)		
SOLEIL ROUND	D170	2				
SOLEIL SQUARE	160X160	2				
SOLEIL OVAL	180X90		1			
SOLEIL QUADRA	180X80		1			
SOLEIL OFFSET	170X120	2				
MINIMAL	150X70			1		
	160X70			1		
	160X75			1		
MINIMAL XL // ALMA	170X70			1		
	170X75			1		
	170X80		1			
	180X80		1			
	190X90		1			
MINIMAL DUO // ALMA DUO	190X120		2			
MINIMAL OFFSET	150X75	1				
MINIMAL OVAL <i>* Includido de serie/ Included/ Inclus/ Incluído</i>	175X80			1*		
	190X87			1*		
SP ONE	140X70			1		
	150X70			1		
	160X70			1		
	160X75			1		
SP ONE XL	170X70			1		
	170X75			1		
	180X80		1			
	180X90		1			
ECOLITE	140X70			1		
	50X70			1		
	160X70			1		
	160X75			1		
	170X70			1		
	170X75			1		
	180X80			1		
	140X140 CORNER				1	



BASIC	CM	100096848 (L: 500mm)	100060499 (L: 740mm)	100057508 (L: 600mm)	100056385 (PVC)	100056386 (ACERO)
MARNE	140X70			1		
	50X70			1		
	160X70			1		
	160X75			1		
	170X70			1		
	170X75			1		
	180X80			1		
	140X140 CORNER			1		
ACORE	120x70				1 (opc 1)	1 (opc 2)
	140x70				1 (opc 1)	1 (opc 2)
	150x70				1 (opc 1)	1 (opc 2)
	160x70				1 (opc 1)	1 (opc 2)
	170x70				1 (opc 1)	1 (opc 2)

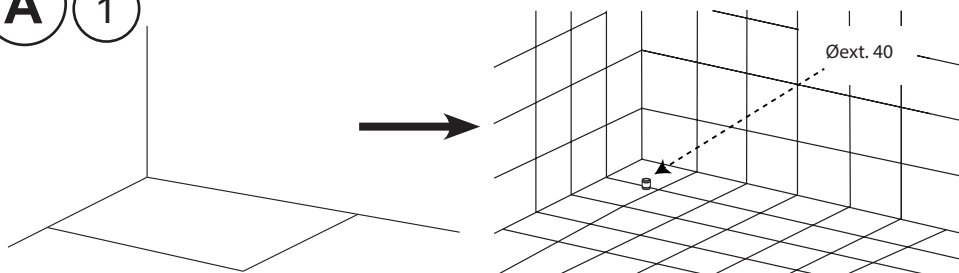
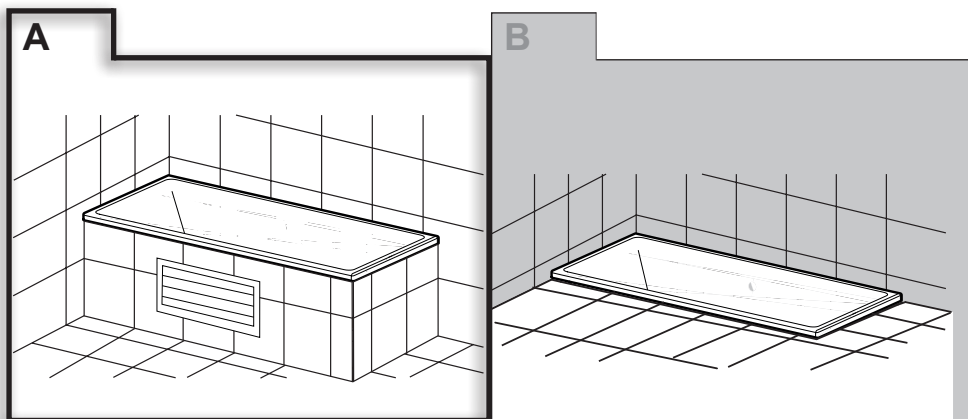

2



- (ES) Nivelar a la altura elegida la bañera en su emplazamiento mediante la obra necesaria con ladrillos. Ésta altura dependerá en gran parte del sistema de desagüe. **No recomendamos el uso de un lecho de arena sin ladrillos dado que con el tiempo pudiera ceder o modificar su sustento.** Tampoco recomendamos el uso de cemento entre los ladrillos y la bañera.
- (EN) Level at the chosen height the bathtub in its location by means of the necessary work with bricks. This height will depend largely on the drainage system. **We do not recommend the use of a bed of sand without bricks since with time it could yield or modify its sustenance.** We also do not recommend the use of cement between the bricks and the bathtub.
- (FR) Placez et nivelez la baignoire dans son emplacement à la hauteur correcte à l'aide des briques. Le système de drainage doit être pris en compte au moment qu'on choisit l'hauteur. **Nous ne recommandons pas l'utilisation de sable sans les briques étant donné que la baignoire pourra modifier sa position.** Nous déconseillons également l'utilisation de ciment, béton, etc entre les briques et la baignoire.
- (PT) Nivel na altura escolhida a banheira na sua localização por meio do trabalho necessário com tijolos. Esta altura dependerá em grande parte do sistema de drenagem. **Não recomendamos o uso de uma cama de areia sem tijolos, pois com o tempo ela poderia produzir ou modificar seu sustento.** Também não recomendamos o uso de cimento entre os tijolos e a banheira.
- (IT) Livellare la vasca da bagno all'altezza prescelta nel luogo in cui si trova, mediante la muratura necessaria con mattoni. L'altezza dipenderà in gran parte dal sistema di scarico. **Si sconsiglia l'uso di un letto di sabbia senza mattoni, perché potrebbe cedere o cambiare il suo supporto con il tempo.** Si sconsiglia anche l'uso di cemento tra i mattoni e la vasca.
- (DE) Richten Sie die Badewanne in der gewählten Höhe an ihrem Standort mithilfe der notwendigen Ziegelsteine aus. Diese Höhe hängt in hohem Maße vom Abfluss ab. **Die Verwendung eines Sandbetts ohne Ziegelsteine wird nicht empfohlen, da es mit der Zeit durchsacken oder seinen Halt verändern kann.** Wir raten ebenso von der Verwendung von Zement zwischen den Ziegeln und der Badewanne ab.
- (RU) Выставьте уровень ванной на выбранной высоте на месте ее расположения, выполняя необходимые действия с использованием кирпичей. Эта высота будет зависеть в большой степени от системы слива. **Не рекомендуем использовать просто слой песка без кирпичей, учитывая, что со временем он может просесть или его состав может измениться.** Также, рекомендуем использовать цемент между кирпичами и ванной.
- (PL) Wyposażować wannę na wybranej wysokości w miejscu jej lokalizacji za pomocą ceglanej podmurówki. Wysokość ta będzie w dużej mierze zależała od systemu odwodnienia. Nie zalecamy stosowania podsypki piaskowej bez cegieł, ponieważ z czasem może ona ulec zapadnięciu lub zmienić swoje podparcie. Nie zalecamy również stosowania cementu pomiędzy cegłami a wanną.



· 按照选定的高度，搭起一个砖结构平台，把浴缸调成水平位置。这个高度主要取决于排水系统。我们不建议使用不用砖的砂土结构，因为它可能会随着时间而变形或者改变支撑力。我们也不建议在砖和浴缸之间使用水泥。

· قم بتسوية حوض الاستحمام بالارتفاع المختار في موقعه عن طريق أعمال الإنشاء اللازمة بالطوب الأحمر. وسيعتمد هذا الارتفاع إلى حد كبير على نظام صرف المياه. لا نوصي باستخدام قاع رملي بدون طوب الأحمر لأنه بمرور الوقت يمكن أن يخفت أو يعدل دعمه. كما لا نوصي باستخدام الأسمنت بين الطوب الأحمر وحوض الاستحمام.

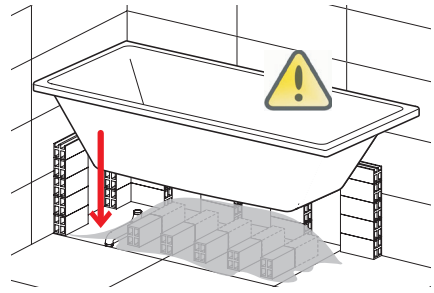
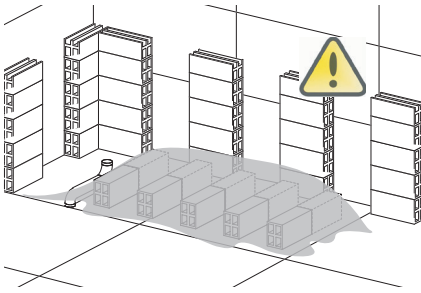

3

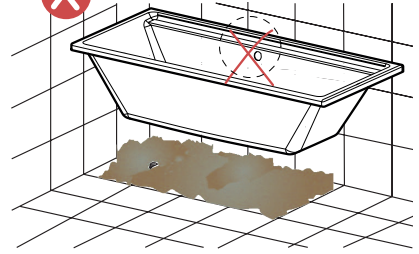
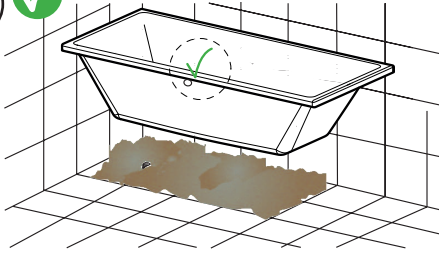

4

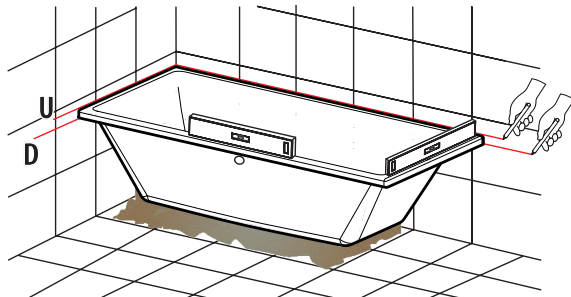
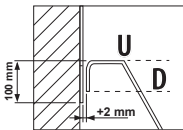



- (ES) Materiales para soporte no incluidos. El instalador será el encargado de su suministro, por tanto Noken Design declina toda responsabilidad sobre éste. La tipología del soporte, debe hacerse teniendo en cuenta las especificaciones del montaje y su ambiente (tipo de pared, peso total a soportar, materiales utilizados,...), asegurando su estabilidad en el tiempo y en el uso.
- (EN) Support materials not included. The installer will be responsible for its supply, therefore Noken Design declines all responsibility for it. The type of support, must be made taking into account the specifications of the assembly and its environment (type of wall, total weight to be supported, materials used, ...), ensuring its stability over time and in use.
- (FR) Matériel de support non inclus. L'installateur étant responsable de son approvisionnement, Noken Design décline toute responsabilité à cet égard. Le type de support doit être fait en tenant compte des spécifications de l'ensemble et de son environnement (type de mur, poids total à supporter, matériaux utilisés, ...), en assurant sa stabilité dans le temps et en utilisation.
- (PT) Materiais de suporte não incluídos. O instalador será responsável pelo seu fornecimento, portanto a Noken Design declina toda a responsabilidade por isso. O tipo de suporte deve ser feito tendo conto as especificações da montagem e seu ambiente (tipo de parede, peso total a suportar, materiais utilizados, ...), assegurando a sua estabilidade ao longo do tempo e em uso.
- (IT) I materiali di supporto non sono inclusi. L'installatore sarà responsabile della sua fornitura, pertanto Noken Design declina ogni responsabilità in merito alla stessa. Il tipo di supporto deve tenere conto delle specifiche del montaggio e del suo ambiente (tipo di parete, peso totale da sostenere, materiali utilizzati, ecc.), garantendone la stabilità nel tempo e nell'uso.
- (DE) Hilfsmittel nicht inbegriffen. Der Installateur ist für die Lieferung verantwortlich, daher lehnt Noken Design jede Verantwortung dafür ab. Die Art der Halterung muss unter Berücksichtigung der Spezifikationen der Anlage und ihrer Umgebung (Wand, Gesamtgewicht, verwendetes Material ...) gewählt werden, um ihre Stabilität im Laufe der Zeit und im Gebrauch zu gewährleisten.
- (RU) Материалы для опоры не включены. Лицо, которое производит установку, отвечает за поставку материалов. Поэтому Noken Design не несет ответственности в этом вопросе. При выборе типа опоры нужно учитывать технические характеристики процесса выполнения монтажа и окружающей среды (тип стены, общий вес опоры, использованные материалы...), обеспечивая при этом стабильность во времени и использовании.
- (PL) Materiały do podparcia nie są dołączone. Instalator będzie odpowiedzialny za ich dostarczenie, dlatego Noken Design zrzeka się wszelkiej odpowiedzialności za nie. Rodzaj podpory musi być wykonany z uwzględnieniem specyfikacji instalacji i jej otoczenia (rodzaj ściany, ciężar całkowity do podparcia, użyte materiały itd.), zapewniając jej stabilność w czasie i podczas użytkowania.

· 支撐材料不在內。支撐材料由安裝者提供，因此 Noken Design 不承擔任何相關責任。支撐材料的種類要根據安裝的具體情況和環境情況而定（牆體種類、要支撐的總重量、所使用的材料……），確保可長久、穩定地使用。

· لم يتم تضمين مواد الدعم. سيكون المثبت مسؤولاً عن توريدها، لذلك ترفض Noken Design أي مسؤولية عنها. يجب أن يتم نوع الدعم مع مراعاة مواصفات التجميع وبيئته (نوع الجدار والوزن الكلي المطلوب دعمه والمواد المستخدمة...)، مما يضمن ثباته بمرور الوقت وعند الاستخدام.

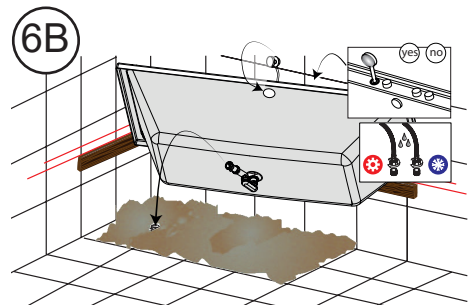
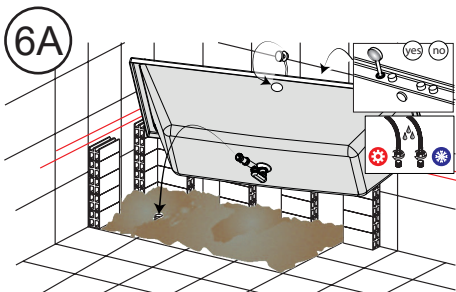
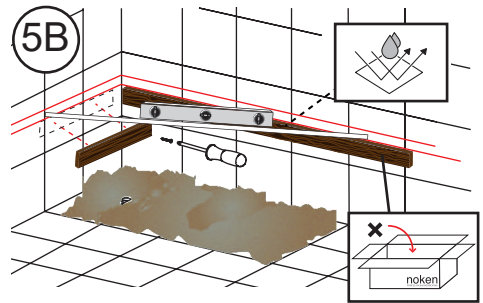
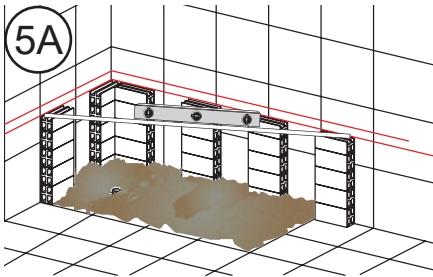



7A

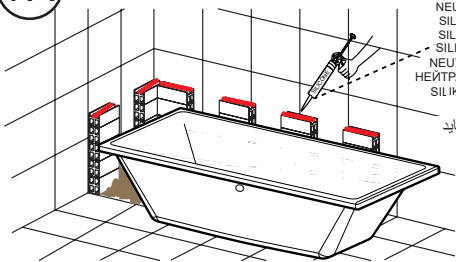

SILICONA NEUTRA  
NEUTRAL SILICONE  
SILICONE NEUTRE  
SILICONE NEUTRO  
SILICONE NEUTRO  
NEUTRALES SILIKON  
НЕЙТРАЛЬНЫЙ СИЛИКОН  
SILIKON NEUTRALNY  
中性硅胶  
السيليكون المحايد

7B

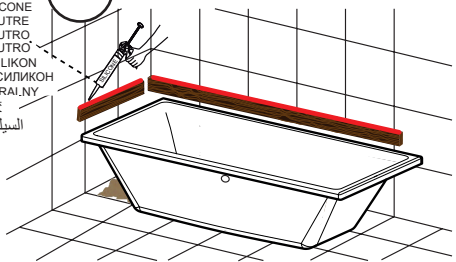

8A

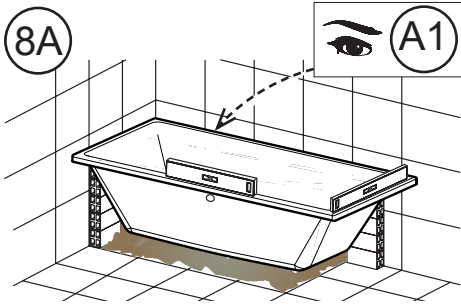

8B

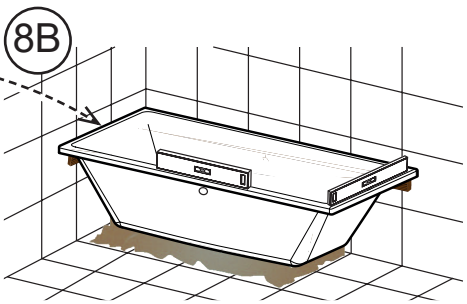

A1

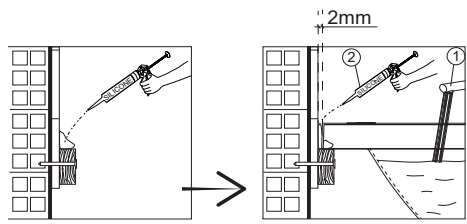
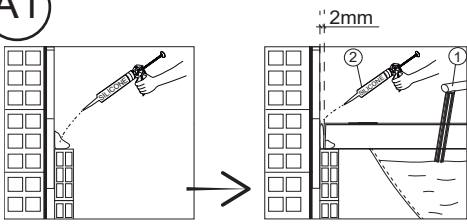

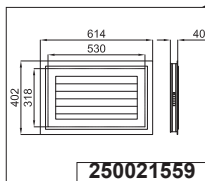
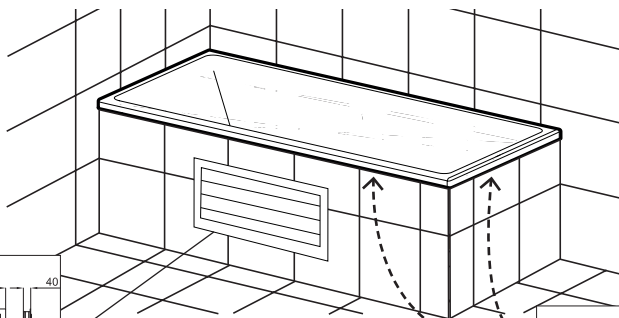

- Instale las trampillas de acceso para el mantenimiento.
- Install the access hatches for maintenance.
- Installer des trappes d'accès pour l'entretien
- Instalar escotilhas de acesso para manutenção
- Installare le botole di accesso per la manutenzione.
- Einbau von Wartungsluken.
- Предусмотрите люки для выполнения тех обслуживания.
- Zamontować włązy dostępowe do konserwacji
- 留出维修入口。



• تم تثبيت فتحات الوصول للصيانة.

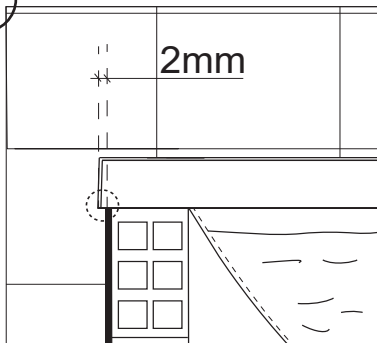

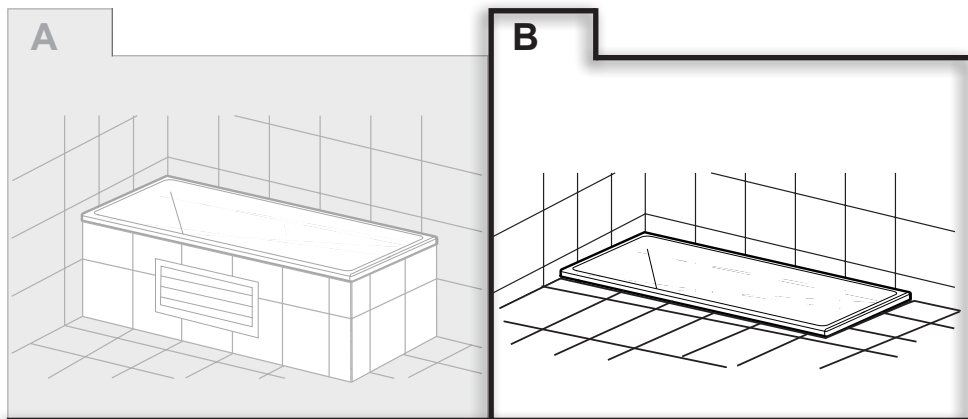

1

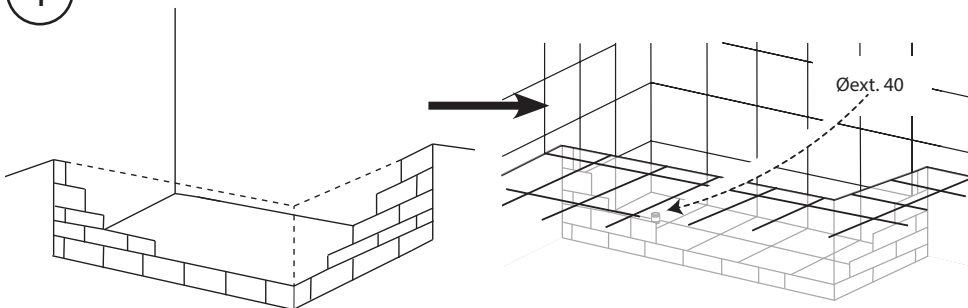

2



- (ES) Nivelar a la altura elegida la bañera en su emplazamiento mediante la obra necesaria con ladrillos. Ésta altura dependerá en gran parte del sistema de desagüe. **No recomendamos el uso de un lecho de arena sin ladrillos dado que con el tiempo pudiera ceder o modificar su sustento.** Tampoco recomendamos el uso de cemento entre los ladrillos y la bañera.
- (EN) Level at the chosen height the bathtub in its location by means of the necessary work with bricks. This height will depend largely on the drainage system. **We do not recommend the use of a bed of sand without bricks since with time it could yield or modify its sustenance.** We also do not recommend the use of cement between the bricks and the bathtub.
- (FR) Placez et nivelez la baignoire dans son emplacement à la hauteur correcte à l'aide des briques. Le système de drainage doit être pris en compte au moment qu'on choisit l'hauteur. **Nous ne recommandons pas l'utilisation de sable sans les briques étant donné que la baignoire pourra modifier sa position.** Nous déconseillons également l'utilisation de ciment, etc entre les briques et la baignoire.
- (PT) Nivel na altura escolhida a banheira na sua localização por meio do trabalho necessário com tijolos. Esta altura dependerá em grande parte do sistema de drenagem. **Não recomendamos o uso de uma cama de areia sem tijolos, pois com o tempo ela poderia produzir ou modificar seu sustento.** Também não recomendamos o uso de cimento entre os tijolos e a banheira.
- (IT) Livellare la vasca da bagno all'altezza prescelta nel luogo in cui si trova, mediante la muratura necessaria con mattoni. L'altezza dipenderà in gran parte dal sistema di scarico. **Si sconsiglia l'uso di un letto di sabbia senza mattoni, perché potrebbe cedere o cambiare il suo supporto con il tempo.** Si sconsiglia anche l'uso di cemento tra i mattoni e la vasca.
- (DE) Richten Sie die Badewanne in der gewählten Höhe an ihrem Standort mithilfe der notwendigen Ziegelsteine aus. Diese Höhe hängt in hohem Maße vom Abfluss ab. **Die Verwendung eines Sandbetts ohne Ziegelsteine wird nicht empfohlen, da es mit der Zeit durchsacken oder seinen Halt verändern kann.** Wir raten ebenso von der Verwendung von Zement zwischen den Ziegeln und der Badewanne ab.
- (RU) Выставьте уровень ванной на выбранной высоте на месте ее расположения, выполняя необходимые действия с использованием кирпичей. Эта высота будет зависеть в большой степени от системы слива. **Не рекомендуем использовать просто слой песка без кирпичей, учитывая, что со временем он может просесть или его состав может измениться.** Также, рекомендуем использовать цемент между кирпичами и ванной.
- (PL) Wy poziomować wannę na wybranej wysokości w miejscu jej lokalizacji za pomocą ceglanej podmurówki. Wysokość ta będzie w dużej mierze zależała od systemu odwodnienia. Nie zalecamy stosowania podsypki piaskowej bez cegieł, ponieważ z czasem może ona ulec zapadnięciu lub zmienić swoje podparcie. Nie zalecamy również stosowania cementu pomiędzy cegłami a wanną.



· 按照选定的高度，搭起一个砖结构平台，把浴缸调成水平位置。这个高度主要取决于排水系统。我们不建议使用不用砖的砂土结构，因为它可能会随着时间而变形或者改变支撑力。我们也不建议在砖和浴缸之间使用水泥。

· قم بتسوية حوض الاستحمام بالارتفاع المختار في موقعه عن طريق أعمال الإنشاء اللازمة بالطوب الأحمر. وسيتم هذا الارتفاع إلى حد كبير على نظام صرف المياه. لا نوصي باستخدام قاع رملي بدون طوب الأحمر لأنه بمرور الوقت يمكن أن يخفت أو يعدل دعمه. كما لا نوصي باستخدام الأسمنت بين الطوب الأحمر وحوض الاستحمام.

3

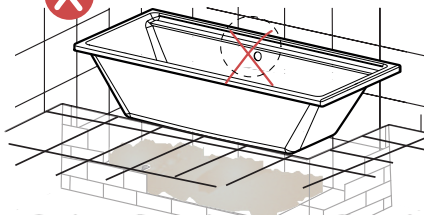
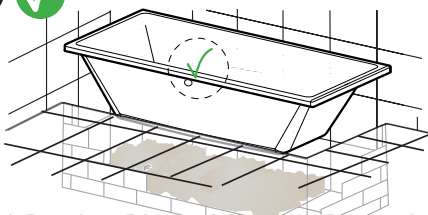

4

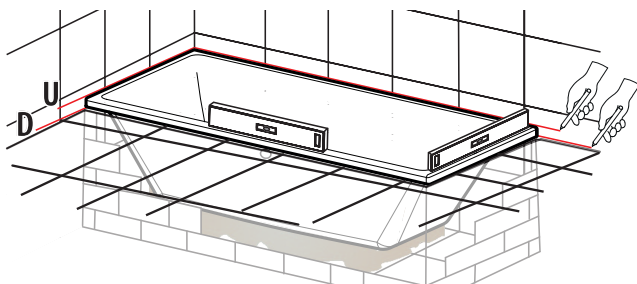
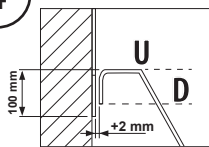

- (ES) Materiales para soporte no incluidos. El instalador será el encargado de su suministro, por tanto Noken Design declina toda responsabilidad sobre éste. La tipología del soporte, debe hacerse teniendo en cuenta las especificaciones del montaje y su ambiente (tipo de pared, peso total a soportar, materiales utilizados,...), asegurando su estabilidad en el tiempo y en el uso.
- (EN) Support materials not included. The installer will be responsible for its supply, therefore Noken Design declines all responsibility for it. The type of support, must be made taking into account the specifications of the assembly and its environment (type of wall, total weight to be supported, materials used, ...), ensuring its stability over time and in use.
- (FR) Matériel de support non inclus. L'installateur étant responsable de son approvisionnement, Noken Design décline toute responsabilité à cet égard. Le type de support doit être fait en tenant compte des spécifications de l'ensemble et de son environnement (type de mur, poids total à supporter, matériaux utilisés, ...), en assurant sa stabilité dans le temps et en utilisation.
- (PT) Materiais de suporte não incluídos. O instalador será responsável pelo seu fornecimento, portanto a Noken Design declina toda a responsabilidade por isso. O tipo de suporte deve ser feito tendo conto as especificações da montagem e seu ambiente (tipo de parede, peso total a suportar, materiais utilizados, ...), assegurando a sua estabilidade ao longo do tempo e em uso.
- (IT) I materiali di supporto non sono inclusi. L'installatore sarà responsabile della sua fornitura, pertanto Noken Design declina ogni responsabilità in merito alla stessa. Il tipo di supporto deve tenere conto delle specifiche del montaggio e del suo ambiente (tipo di parete, peso totale da sostenere, materiali utilizzati, ecc.), garantendone la stabilità nel tempo e nell'uso.
- (DE) Hilfsmittel nicht begriffen. Der Installateur ist für die Lieferung verantwortlich, daher lehnt Noken Design jede Verantwortung dafür ab. Die Art der Halterung muss unter Berücksichtigung der Spezifikationen der Anlage und ihrer Umgebung (Wand, Gesamtgewicht, verwendetes Material ...) gewählt werden, um ihre Stabilität im Laufe der Zeit und im Gebrauch zu gewährleisten.
- (RU) Материалы для опоры не включены. Лицо, которое производит установку, отвечает за поставку материалов. Поэтому Noken Design не несет ответственности в этом вопросе. При выборе типа опоры нужно учитывать технические характеристики процесса выполнения монтажа и окружающей среды (тип стены, общий вес опоры, использованные материалы...), обеспечивая при этом стабильность во времени и использовании.
- (PL) Materiały do podparcia nie są dołączone. Instalator będzie odpowiedzialny za ich dostarczenie, dlatego Noken Design zrzeka się wszelkiej odpowiedzialności za nie. Rodzaj podparcia musi być wykonany z uwzględnieniem specyfikacji instalacji i jej otoczenia (rodzaj ściany, ciężar całkowity do podparcia, użyte materiały itd.), zapewniając jej stabilność w czasie i podczas użytkowania.



· 支撑材料不含在内。支撑材料由安装者提供，因此 Noken Design 不承担任何相关责任。支撑材料的种类要根据安装的具体情况和环境情况而定(墙体种类、要支撑的总重量、所使用的材料……)，确保可长久、稳定地使用。

· لم يتم تضمين مواد الدعم. سيكون المُنتَبَت مسؤولاً عن توريدها، لذلك ترفض Noken Design أي مسؤولية عنها. يجب أن يتم نوع الدعم مع مراعاة مواصفات التجميع وبيئته (نوع الجدار والوزن الكلي المطلوب دعمه والمواد المستخدمة...)، مما يضمن ثباته بمرور الوقت وعند الاستخدام.

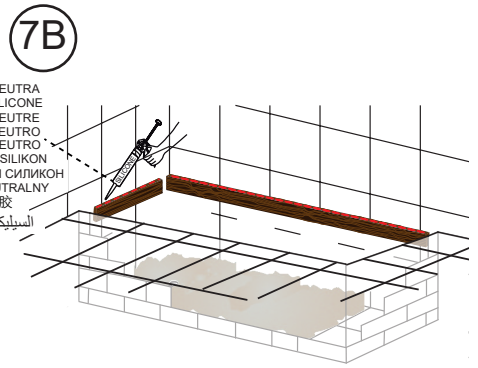
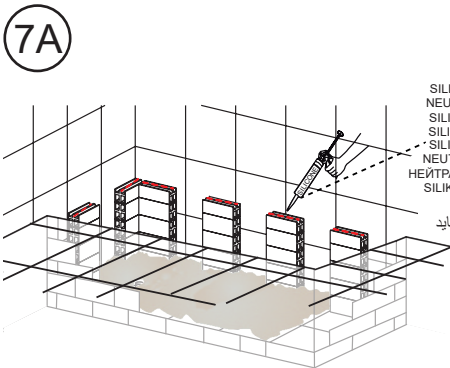
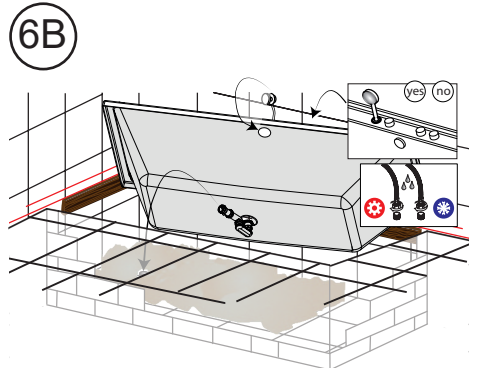
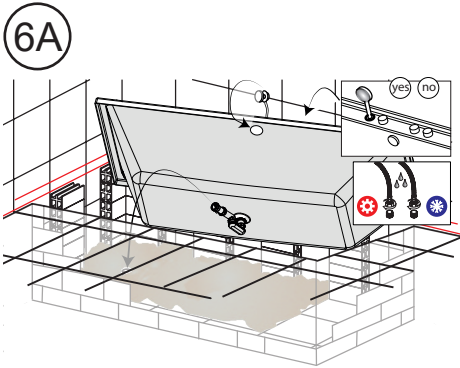
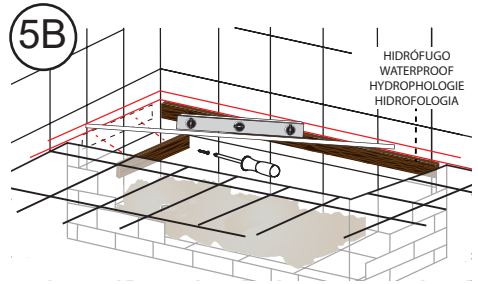
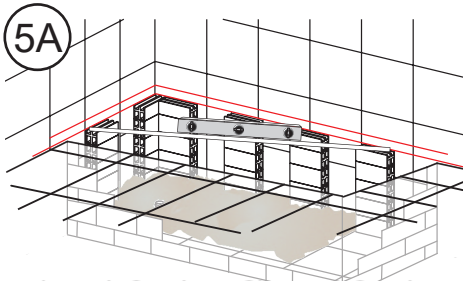



8

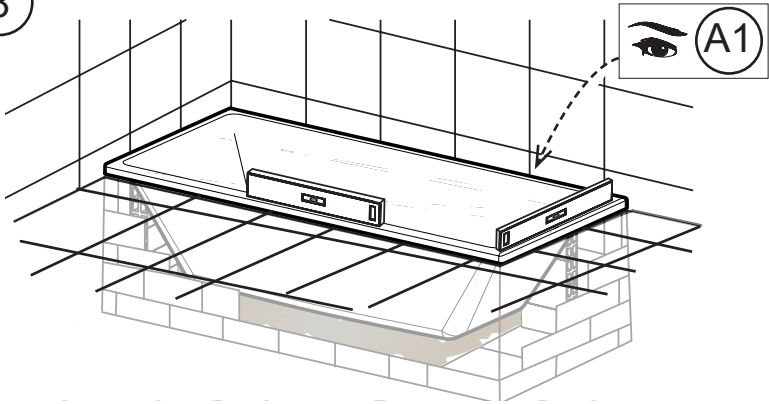

A1

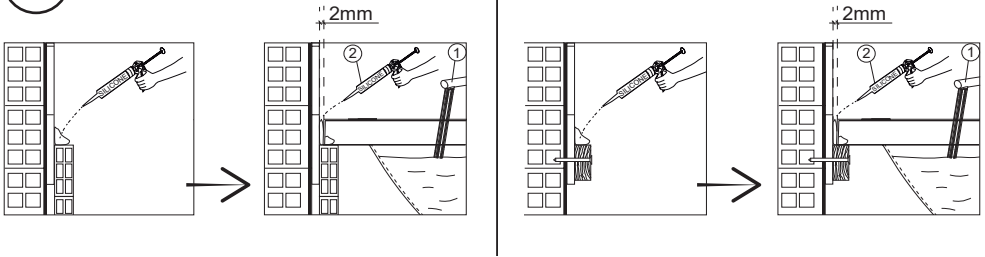

9

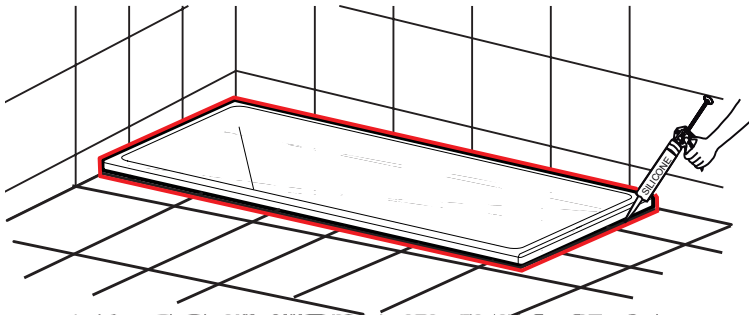

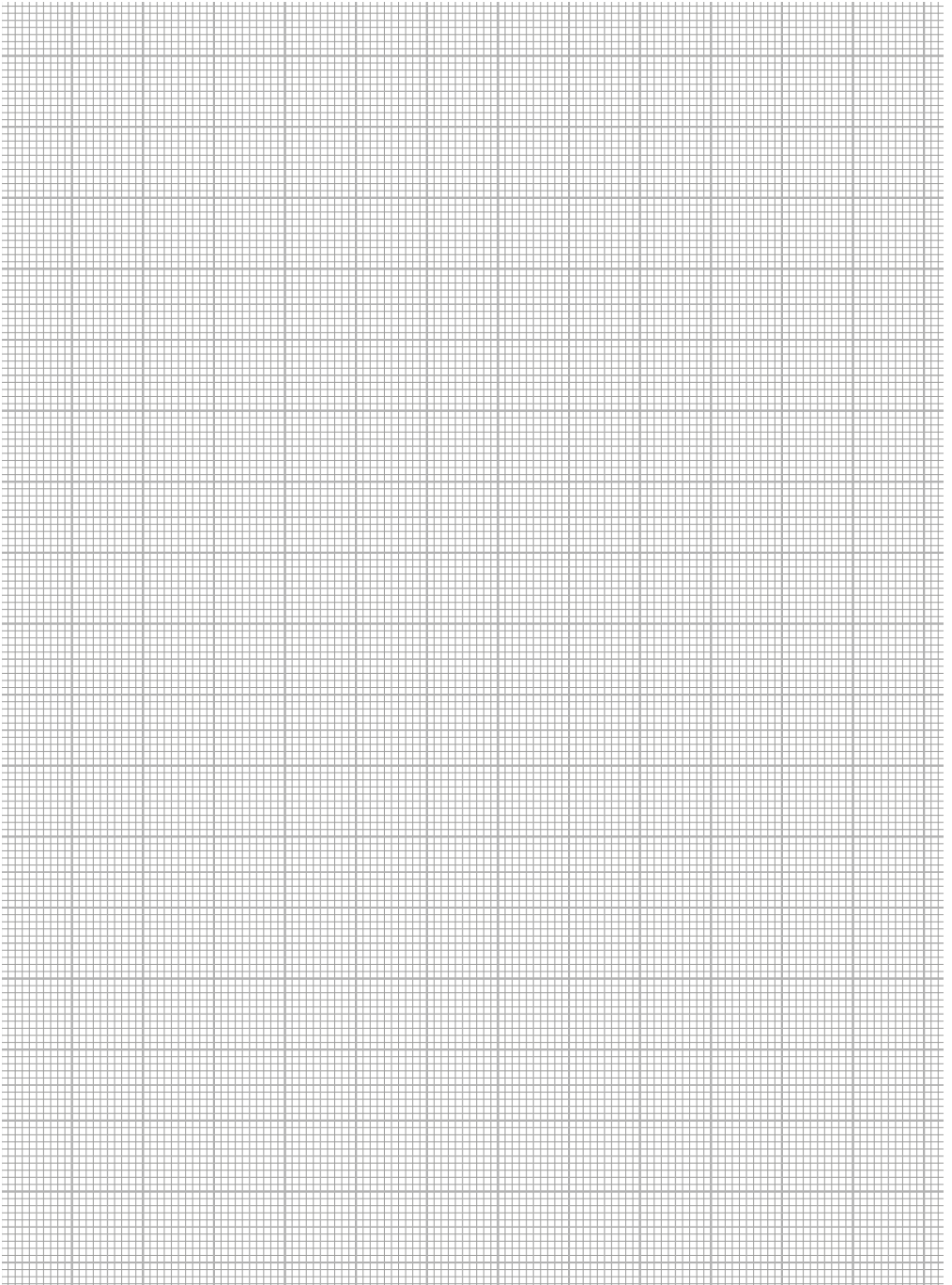

## PORCELANOSA BATHROOMS



[www.noken.com](http://www.noken.com)

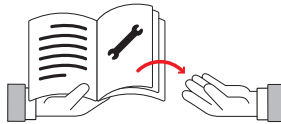

Para consultar la garantía u otra información relativa a este producto, visitar nuestra web:

For a warranty or other information on this product, visit our Web address:

Pour obtenir une garantie ou d'autres informations sur ce produit, visitez notre site web:

Para garantia ou outras informações sobre este produto, visite o nosso site:

Per consultare la garanzia o altre informazioni relative a questo prodotto, visitare il nostro sito Web:

Hinweise zur Garantie und zu sonstigen Einzelheiten zu dem Produkt finden Sie auf unserer Webseite:

Для получения гарантийной или другой информации, связанной с данным продуктом, посетите наш веб-сайт:

Aby zapoznać się z gwarancją lub innymi informacjami związanymi z danym produktem, odwiedź naszą stronę internetową:

关于这个产品的保修及其它信息，请访问我司的网站参看。

تنرتنرناإلأىلع انعقوم قرايزء اجرلا، چتننملا اذعب ققل عتم ىرخا تامول عم يا وا قلا فكل اة عجار مل